



LIGHT BAR

Owner's Manual

Model

GAWU16LSPK - Graphite

TABLE OF CONTENTS

Light Bar Safety	2
Lithium-Ion Battery Operated Product Disposal.....	3
Light Bar Parts	4
Light Bar Features	4
Operating Instructions	5
Getting Started	5
Battery Status When Charging	5
Battery Status When Light Bar is ON.....	5
Quick Charge Information.....	5
Basic Operation	5
Select the Light Color	5
Reset the Light Bar.....	5
Installation Instructions	6
Unpack the Light Bar.....	6
Removing the Light Bar from the Universal Mounting Bracket (UMB).....	6
Mounting the Universal Mounting Bracket (UMB) to the GearTrack® Channels or GearWall® Panels	6
Mounting the Universal Mounting Bracket (UMB) Directly to the Wall.....	7
Attaching the Light Bar to the Universal Mounting Bracket (UMB)	7
Mounting the Light Bar to a Steel Surface	7
Mounting Options	8
When Using Gladiator GearTrack® Channels or GearWall® Panels	8
When Using Rear Facing Magnets.....	8
When Using The Pull-out Hanging Hook.....	9
Product Specifications	10
User-Maintenance Instructions	10
Troubleshooting	10
Accessories	11
Warranty	11

LIGHT BAR SAFETY

IMPORTANT SAFETY INSTRUCTIONS

WARNING: When using the Light Bar, basic safety precautions should always be followed, including the following:

- Read all safety warnings and instructions. Failure to follow the warnings and instructions may result in fire and/or serious injury.

WARNING: To reduce the risk of injury, do not stare at operating Light Bar. Serious eye injury could occur.

- To avoid electrical shock, do not place the Light Bar, USB Charging Adapter, or USB Charging Cable in water or other liquid.
- This product is not intended for use by children or by persons with reduced physical, sensory, or mental capabilities, or lack of experience and knowledge. Close supervision is necessary when the Light Bar is used near children. Always supervise children to ensure that they do not play with the Light Bar.
- Disconnect and turn the Light Bar off before cleaning. To unplug the charging cable, grasp the plug end and pull from the Light Bar. Never pull from the cable.
- Do not use an extension cord. Plug the USB charging adapter directly into an electric outlet.
- Do not modify or attempt to repair the Light Bar or internal batteries except as indicated in the user-maintenance instructions.
- Use only the provided USB charging cable. Do not attempt to charge this Light Bar with any charging adapter other than the recommended USB charging adapter.
- Do not incinerate this appliance even if it is severely damaged. The batteries can explode in a fire.
- Do not operate Light Bar if it is damaged or malfunctions. Return the Light Bar to the nearest Authorized Service Center for examination, repair or replacement.
- Do not let charging cable hang over edge of table or counter. Never leave the Light Bar unattended while it is in operation.
- Refer to the "User-Maintenance Instructions" section for instructions on cleaning the Light Bar. Recharge only with the charging adapter specified by Gladiator.
- Under abusive conditions, liquid may be ejected from the Battery; avoid contact. If contact accidentally occurs, flush with water. If liquid contacts eyes, additionally seek medical help. Liquid ejected from the Battery may cause irritation or burns.
- Do not use Light Bar if it is damaged or modified. Damaged or modified batteries may exhibit unpredictable behavior resulting in fire, explosion or risk of injury.
- Do not expose the Light Bar to fire or excessive temperature. Exposure to fire or temperature above 265°F (130°C) may cause explosion.
- Follow all charging instructions and do not charge the Light Bar outside of the temperature range specified in the instructions. Charging improperly or at temperatures outside of the specified range may damage the Light Bar and increase the risk of fire.

SAVE THESE INSTRUCTIONS

IMPORTANT SAFETY INSTRUCTIONS

- Use only UL Listed ITE/Class 2 USB charging adapter to charge this device. Use of any non-UL Listed USB charging adapters may create a risk of fire.
- Service of Light Bar should only be performed by the manufacturer or an Authorized Service provider, using only identical replacement parts. This will ensure that the safety of the product is maintained.
- Do not use Light Bar in rain or wet conditions. Do not expose to rain — store indoors.

SAVE THESE INSTRUCTIONS

LITHIUM-ION BATTERY OPERATED PRODUCT DISPOSAL

Always dispose of battery operated products according to federal, state and local regulations. Contact a recycling agency in your area for recycling locations.



WARNING: Do not incinerate this product even if severely damaged. The batteries can explode in a fire.

USE REQUIREMENTS

- Intended for use in the garage.
- Use in a dry location.

LIGHT BAR PARTS

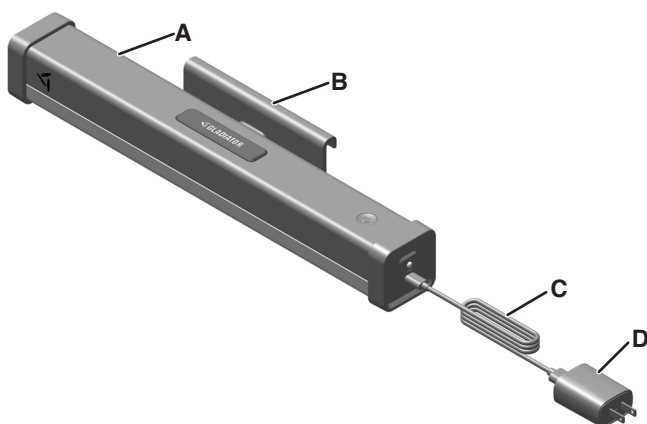

- A. Light Bar
- B. Universal Mounting Bracket (UMB)
- C. USB-A to USB-C Charging Cable
- D. USB-A Charging Adapter (not included)

NOTE: Use a UL Listed ITE/Class 2 USB Charging Adapter rated at 2.0 A or higher for best performance.

LIGHT BAR FEATURES

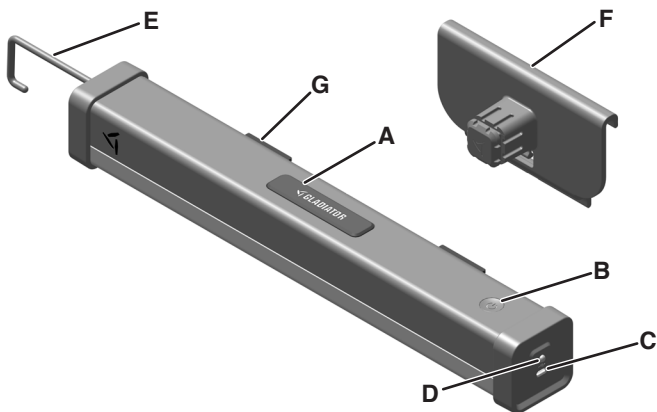

- A. Push Button
- B. Power Button
- C. USB-C Charging Input
- D. LED Charge Indicator Light
- E. Pull-Out Hook Used for Hanging
- F. Universal Mounting Bracket (UMB)
- G. Rear Mounting Magnets

OPERATING INSTRUCTIONS

GETTING STARTED

1. Remove and properly dispose all the packaging materials, if present.
2. Before first use, charge the battery until the battery status indicator turns solid green.
3. Use the included USB Charging Cable to charge the Light Bar, along with a Class 2 USB Charging Adapter that is a certified product (not included).
4. When the USB Charging Cable is connected, the charge level status will be indicated by the LED Light on the end of the Light Bar.

BATTERY STATUS WHEN CHARGING

LED	BATTERY STATUS
Solid Green	>90%
Blinking Green	30% - 90%
Blinking Yellow	15% - 30%
Blinking Red	<15%

BATTERY STATUS WHEN LIGHT BAR IS ON

LED	BATTERY STATUS
Green	30% - 100%
Yellow	15% - 30%
Red	<15%

QUICK CHARGE INFORMATION

In 10 minutes, the Light Bar will quick charge. The Light Bar will stay On for a short period with one quick charge.

IMPORTANT: Make sure to charge the battery when battery status indicator is yellow.

NOTE: The best practice is to store your Light Bar at room temperature.

BASIC OPERATION

- Press the Power button to turn On the Light Bar. It will light at the brightest level on the previously set light color (refer to the section "SELECT THE LIGHT COLOR").
- Press the Power button a second time to Dim the light.
- Press the Power button a third time to turn Off the Light Bar.

SELECT THE LIGHT COLOR

- With the Light Bar On, hold down the Power button to initiate the light color change process.
- While holding the Power button, the light color will cycle through the three available options.
- Release the button when the desired light color is displayed. The light bar is now set to that color.

COLOR AND BRIGHTNESS SETTINGS

COLOR	COLOR TEMP	HIGH	LOW
Blend	4500 K	600 lm	240 lm
Soft White (Warm Light)	3000 K	300 lm	120 lm
Daylight (Cool Light)	6000 K	300 lm	120 lm

RESET THE LIGHT BAR

- To reset the Light Bar back to the factory setting, hold the Power button down while the light is Off. The LED light on the side will blink three times.
- Release the Power button after the three blinks and the factory setting will be restored.
- Factory setting includes color temperature of 4500 K "Blend" color mode.

INSTALLATION INSTRUCTIONS

UNPACK THE LIGHT BAR

1. Remove and verify the contents as shown in "LIGHT BAR PARTS."
2. Dispose of or recycle all packaging materials.

REMOVING THE LIGHT BAR FROM THE UMB

Remove the Light Bar from the UMB

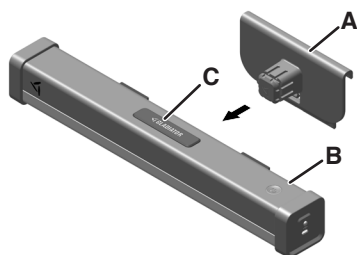

- A. Universal Mounting Bracket (UMB)
- B. Light Bar
- C. Push Button

- Press down on the Push Button and pull the UMB straight out.

NOTE: Light Bar can be attached in three ways:

1. Universal Mounting Bracket to GearTrack® Channels or GearWall® Panels.
2. Universal Mounting Bracket directly to the Wall.
3. Using Rear Mounting Magnets on a Steel Surface.

TOOLS REQUIRED

NOTE: No tools are required if using Gladiator® GearTrack® Channels or GearWall® Panels.

MOUNTING THE UMB TO THE GEARTRACK® CHANNELS OR GEARWALL® PANELS

NOTE: Gladiator® GearTrack® channels and GearWall® panels are sold separately. For installation of the Gladiator® GearTrack® Channels and GearWall® Panels to a Wall, refer to "Instruction Manual" included with the Gladiator® GearTrack® Channels and GearWall® Panels.

1. Align to GearTrack® Channels or GearWall® Panels

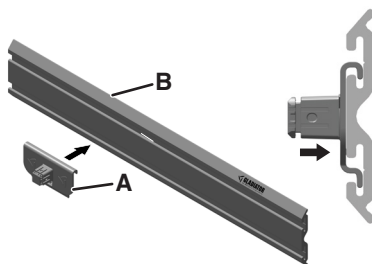

- A. Universal Mounting Bracket (UMB)
- B. GearTrack® Channels or GearWall® Panels

- Align the hook on the UMB into the slots.

2. Slide onto GearTrack® Channels or GearWall® Panels

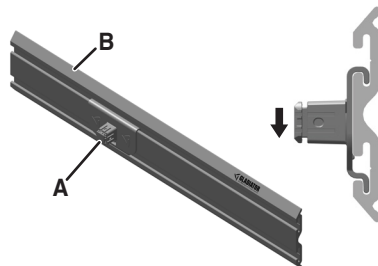

- A. Universal Mounting Bracket (UMB)
- B. GearTrack® Channels or GearWall® Panels

- Slide the UMB down into slots until it "Snaps" into place.

NOTE: Bottom tab on the Universal Mounting Bracket will be over the bottom edge of the center strip.

MOUNTING THE UMB DIRECTLY TO THE WALL

TOOLS REQUIRED

Gather the required tools before starting installation.

- #2 Phillips head screwdriver (not included)
- #8 Phillips head screws with threaded drywall anchors (not included)
- Level (not included)
- Tape measure (not included)

1. Place Marking on the Wall

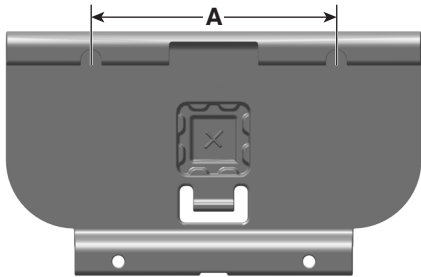

A. 5 inches

1. Make a mark on the Wall.
2. Measure 5 inches horizontally and place another mark.
3. Place the Screws in the Wall where the marks are present, leaving them out enough to hang the UMB.

NOTE: Make sure to use a Level for the best results.

2. Attach the UMB to the Wall

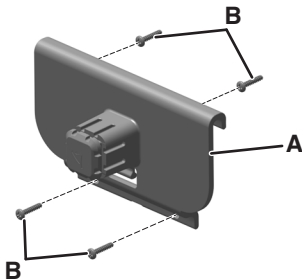

A. Universal Mounting Bracket (UMB)
B. Screws

NOTE: It is recommended to use threaded anchors when mounting to drywall.

1. Place the UMB over the top two Screws.
2. Place the Screws into the two remaining holes.

ATTACHING THE LIGHT BAR TO THE UMB

Attach Light Bar to the UMB

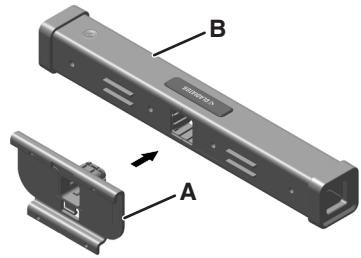

A. Universal Mounting Bracket (UMB)
B. Light Bar

1. Insert the UMB into the Light Bar as shown.

IMPORTANT: Make sure that the rails and the grooves line up.

2. Press firmly until the Light Bar locks in place.

MOUNTING THE LIGHT BAR TO A STEEL SURFACE

Place Magnets against the Steel Surface

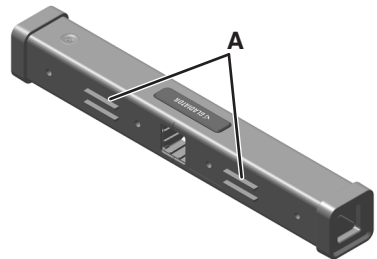



A. Rear Mounting Magnets

- Place the Rear Mounting Magnets against Steel Surface.

NOTE: It is recommended to use a Steel Surface at least 0.5 mm thick.

MOUNTING OPTIONS

WHEN USING GLADIATOR® GEARTRACK® CHANNELS OR GEARWALL® PANELS

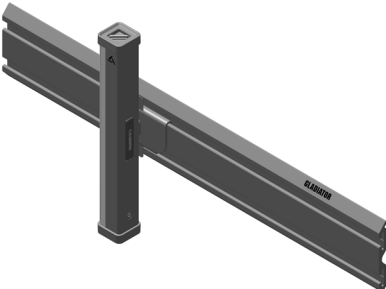
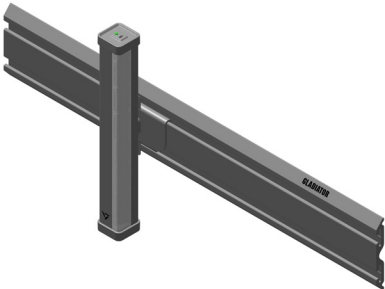
Horizontal Down	Horizontal Up
 A perspective view of a Gladiator GearTrack channel with a mounting bracket attached to its top surface, oriented horizontally.	 A perspective view of a Gladiator GearTrack channel with a mounting bracket attached to its bottom surface, oriented horizontally.
Vertical Left	Vertical Right
 A perspective view of a Gladiator GearTrack channel with a mounting bracket attached to its left side, oriented vertically.	 A perspective view of a Gladiator GearTrack channel with a mounting bracket attached to its right side, oriented vertically.

WHEN USING REAR FACING MAGNETS

NOTE: Magnets adhere to most flat steel surfaces.

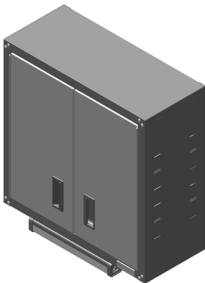
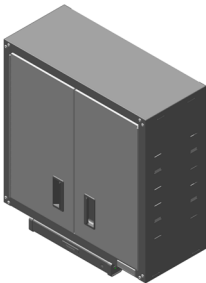
Bottom of a Cabinet Outward	Bottom of a Cabinet Inward
 A perspective view of a cabinet with a mounting bracket attached to the bottom edge of the front panel, facing outward.	 A perspective view of a cabinet with a mounting bracket attached to the bottom edge of the front panel, facing inward.

Flat Surface of the Cabinet Down, Up, or at Any Angle

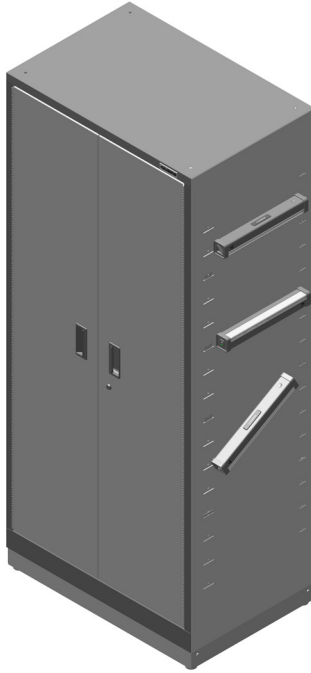

WHEN USING THE PULL-OUT HANGING HOOK

Hang the Light Bar from the Pull-Out Hanging Hook and Rotate to the Desired Direction

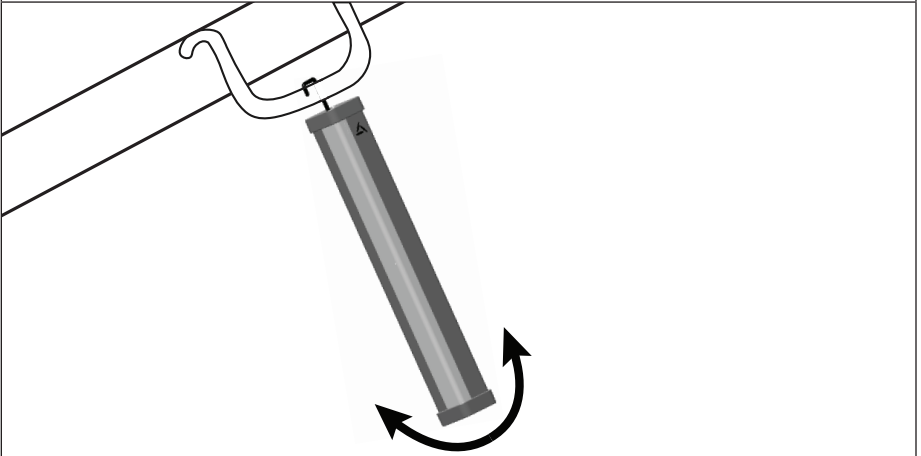

PRODUCT SPECIFICATIONS

CHARGING CABLE	
Length	4 ft Kink/Tangle Resistant
Type	USB-A to USB-C
CHARGING	
USB-A Charging Adapter (not included)	5 V/2 A NOTE: Use a UL Listed ITE/Class 2 USB Charging Adapter rated at 2.0 A or higher for best performance.
BATTERIES	
Dual Battery	5200 mAh
Charging Time (Light Bar is Off)	Approx. 3 hours NOTE: Charge time extends when the Light Bar is in use.
Run Time (Full Charge)	Approx. 6 hours on low Approx. 2 hours on high (varies with color selection)
ENCLOSURE	
Drop Protection	10 ft
TEMPERATURE	
Operating Temperature	40°F to 100°F (4.44°C to 37.8°C)
Storage Temperature	32°F to 140°F (0°C to 60°C) NOTE: It is best to store in cool, dry, and well-ventilated area.

USER-MAINTENANCE INSTRUCTIONS

- Use mild dish soap to clean surfaces.
- Wipe with damp cloth.
- Do not immerse in water.
- Do not use abrasive cleaners.

TROUBLESHOOTING

PROBLEM	SOLUTION
If the Light Bar fails to light	Check if the Light Bar is charged. Charge the battery when the battery status indicator is red or when the battery is completely drained.
If the Light Bar is not getting charged	Replace the Charging Cable. Replace the USB adapter.
If the problem cannot be corrected	See the "Warranty" section. Do not return the Light Bar to the retailer. Retailers do not provide service.

ACCESSORIES

To order accessories, call **1-866-342-4089** and ask about available accessories, contact your authorized Gladiator® dealer or visit our website at **www.gladiatorgarageworks.com**
In Canada, call **1-800-807-6777** or visit our website at **www.gladiatorgarageworks.ca**

WARRANTY

For warranty information:

In the U.S.A. call **1-866-342-4089** or visit our website at

www.gladiatorgarageworks.com

In Canada call **1-800-807-6777** or visit our website at

www.gladiatorgarageworks.ca



BARRE LUMINEUSE

Guide d'utilisation

Modèle

GAWU16LSPK – Graphite

TABLE DES MATIÈRES

Sécurité de la barre lumineuse	13
Mise aux rebus d'un appareil fonctionnant avec une batterie li-ion	14
Pièces de la barre lumineuse	15
Caractéristiques de la barre lumineuse	15
Instructions d'utilisation	16
Pour commencer	16
État de la batterie pendant la charge	16
État de la batterie lorsque la barre lumineuse est activée	16
Information sur la recharge rapide	16
Fonctionnement de base	16
Sélectionner la couleur de la lumière	16
Réinitialiser la barre lumineuse	16
Instructions d'installation	17
Déballage de la barre lumineuse	17
Retirer la barre lumineuse de l'appareil de montage universel (UMB)	17
Installation du support de montage universel (UMB) aux profilés GearTrack® ou panneaux GearWall®	17
Installation de l'appareil de montage universel (UMB) directement au mur	18
Fixer la barre lumineuse à l'appareil de montage universel (UMB)	18
Monter la barre lumineuse sur une surface en acier	18
Options de montage	19
Avec des profilés GearTrack® ou panneaux GearWall® de Gladiator	19
Avec des aimants orientés vers l'arrière	19
Avec le crochet de suspension escamotable	20
Spécifications du produit	21
Instructions d'entretien par l'utilisateur	21
Dépannage	21
Accessoires	22
Garantie	22

SÉCURITÉ DE LA BARRE LUMINEUSE

IMPORTANTES INSTRUCTIONS DE SÉCURITÉ

AVERTISSEMENT : Lors de l'utilisation de la barre lumineuse, certaines précautions élémentaires de sécurité doivent toujours être observées, incluant les suivantes :

- Lire tous les avertissements de sécurité et toutes les instructions. Le non-respect des avertissements et des instructions peut entraîner un incendie et/ou des blessures graves.

AVERTISSEMENT : Pour réduire le risque de blessure, effectuer une surveillance étroite lorsque la barre lumineuse est utilisée à proximité d'enfants.

- Pour éviter toute décharge électrique, ne pas placer la barre lumineuse, l'adaptateur de charge USB ou le câble de charge USB dans l'eau ou dans un autre liquide.
- Ce produit n'est pas conçu pour être utilisé par des enfants ou des personnes aux capacités physiques, sensorielles ou mentales réduites, ou ne possédant pas suffisamment d'expérience. Une surveillance attentive s'impose lorsqu'on utilise la barre lumineuse à proximité d'enfants. Toujours surveiller les enfants pour s'assurer qu'ils ne jouent pas avec la barre lumineuse.
- Débrancher et éteindre la barre lumineuse avant de la nettoyer. Pour débrancher le câble de charge, saisir le bout de la fiche et la retirer de la barre lumineuse. Ne jamais tirer sur le câble.
- Ne pas utiliser de câble de rallonge. Brancher l'adaptateur de charge USB directement sur une prise électrique.
- Ne pas modifier et ne pas essayer de réparer la barre lumineuse ou les batteries internes, sauf si cela est indiqué dans les instructions d'utilisation et d'entretien.
- Utiliser seulement le câble de chargement USB fourni. Ne pas essayer de charger cette barre lumineuse avec un adaptateur de charge autre que l'adaptateur de charge USB recommandé.
- Ne pas incinérer cet appareil, même s'il est très endommagé. Exposées au feu, les batteries pourraient exploser.
- Ne pas ouvrir la barre lumineuse si elle est endommagée ou ne fonctionne pas bien. Retourner la barre lumineuse au centre de service agréé le plus proche pour vérification, réparation ou remplacement.
- Ne pas laisser le câble de charge pendre par-dessus le bord d'une table ou d'un comptoir. Ne jamais laisser la barre lumineuse sans surveillance pendant son utilisation.
- Se reporter à la section « Instructions d'utilisation et d'entretien » pour savoir comment nettoyer la barre lumineuse. Recharger uniquement avec l'adaptateur de charge spécifié par Gladiator.
- Dans des conditions abusives, du liquide peut être éjecté de la batterie; éviter tout contact. En cas de contact accidentel, rincer abondamment sous l'eau. En cas de contact avec les yeux, consulter un médecin après avoir rincé abondamment sous l'eau. Le liquide éjecté de la batterie pourrait causer des irritations ou des brûlures.
- Ne pas utiliser la barre lumineuse si elle est endommagée ou ne fonctionne pas bien. Les batteries endommagées ou modifiées peuvent présenter un comportement imprévisible entraînant un risque d'incendie, d'explosion ou de blessure.
- Ne pas exposer la barre lumineuse au feu ou à une température excessive. L'exposition au feu ou à une température supérieure à 265 °F (130 °C) peut provoquer une explosion.
- Suivre toutes les instructions de charge et ne pas charger la barre lumineuse en dehors de la plage de température indiquée dans les instructions. Une charge incorrecte ou à des températures en dehors de la plage indiquée peut endommager la barre lumineuse et augmenter le risque d'incendie.

CONSERVEZ CES INSTRUCTIONS

IMPORTANTES INSTRUCTIONS DE SÉCURITÉ

- Utiliser seulement des adaptateurs de charge USB ITE/classe 2 homologués UL pour charger cet appareil. L'utilisation de tout adaptateur de charge USB non homologué UL peut entraîner un risque d'incendie.
- L'entretien de la barre lumineuse ne doit être effectué que par le fabricant ou un prestataire de services agréé, en utilisant uniquement des pièces de rechange identiques. Cette mesure permet de garantir que la sécurité du produit est maintenue.
- Ne pas utiliser la barre lumineuse sous la pluie ou dans des conditions humides. Ne pas exposer à la pluie, ranger à l'intérieur.

CONSERVEZ CES INSTRUCTIONS

MISE AUX REBUTS D'UN APPAREIL FONCTIONNANT AVEC UNE BATTERIE LI-ION

Toujours jeter les appareils fonctionnant avec une batterie en respectant les réglementations fédérales, provinciales et locales. Contacter une entreprise de recyclage dans votre région pour connaître les emplacements de recyclage



AVERTISSEMENT : Ne pas incinérer ce produit, même s'il est très endommagé. Exposées au feu, les batteries pourraient exploser.

SPÉCIFICATIONS D'UTILISATION

- Le produit est conçu pour une utilisation dans un garage.
- À utiliser dans un endroit sec.

PIÈCES DE LA BARRE LUMINEUSE

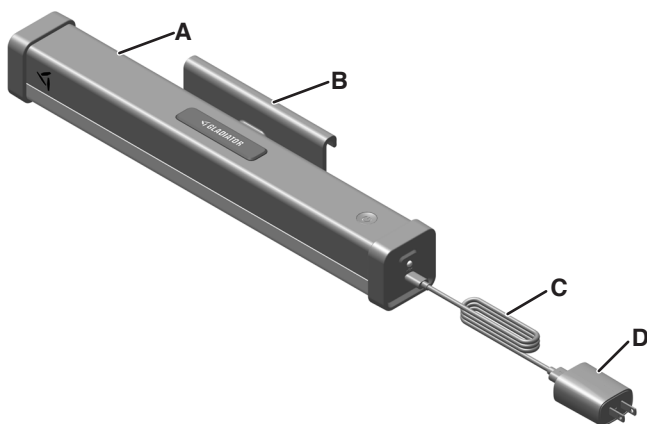

- A. Barre lumineuse
- B. Support de montage universel (UMB)
- C. Câble de charge USB-A vers USB-C
- D. Adaptateur de charge USB-A (non inclus)

REMARQUE : Utilisez un adaptateur de charge USB ITE/Classe 2 homologué UL, évalué à 2,0 A ou plus pour de meilleures performances.

CARACTÉRISTIQUES DE LA BARRE LUMINEUSE

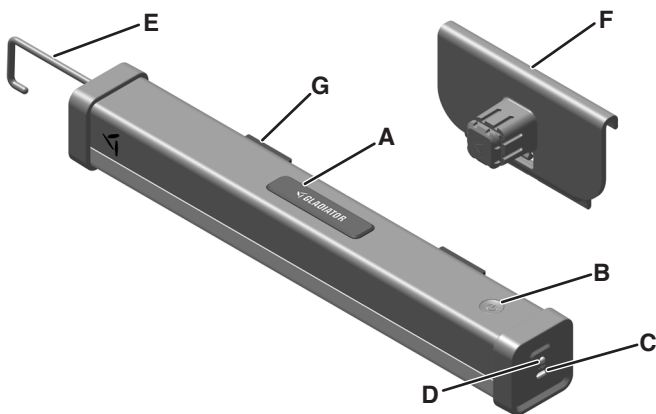

- A. Bouton-poussoir
- B. Bouton de mise sous/hors tension
- C. Entrée de charge USB-C
- D. Témoin de charge à DEL
- E. Crochet escamotable utilisé pour suspendre
- F. Support de montage universel (UMB)
- G. Aimants de montage arrière

INSTRUCTIONS D'UTILISATION

POUR COMMENCER

1. Retirer et éliminer correctement tous les matériaux d'emballage, s'il y en a.
2. Avant la première utilisation, charger la batterie jusqu'à ce que le témoin d'état de batterie devienne vert solide.
3. Utiliser le câble de charge USB fourni pour charger la barre lumineuse, utiliser aussi un adaptateur de chargement USB de classe 2 certifié (non fourni).
4. Lorsque le câble de chargement USB est connecté, le niveau de charge est indiqué par le témoin à DEL situé à l'extrémité de la barre lumineuse.

ÉTAT DE LA BATTERIE PENDANT LA CHARGE

DEL	ÉTAT DE LA BATTERIE
Vert solide	> 90 %
Vert clignotant	30 % à 90 %
Jaune clignotant	15 % à 30 %
Rouge clignotant	< 15 %

ÉTAT DE LA BATTERIE LORSQUE LA BARRE LUMINEUSE EST ACTIVÉE

DEL	ÉTAT DE LA BATTERIE
Vert	30 % à 100 %
Jaune	15 % à 30 %
Rouge	< 15 %

INFORMATION SUR LA RECHARGE RAPIDE

La barre lumineuse se charge rapidement pendant 10 minutes. La barre lumineuse reste allumée pendant une courte période avec une charge rapide.

IMPORTANT : S'assurer de charger la batterie lorsque le témoin d'état de batterie est jaune.

REMARQUE : La meilleure pratique consiste à conserver votre barre lumineuse à température ambiante.

FONCTIONNEMENT DE BASE

- Appuyer sur le bouton Power pour activer la barre lumineuse. Elle s'allume au niveau le plus lumineux de la couleur de lumière précédemment définie (voir la section « SÉLECTIONNER LA COULEUR DE LUMIÈRE »).
- Appuyer une seconde fois sur le bouton Power pour atténuer la lumière.
- Appuyer sur le bouton Power une troisième fois pour désactiver la barre lumineuse.

SÉLECTIONNER LA COULEUR DE LA LUMIÈRE

- Lorsque la barre lumineuse est allumée, maintenir le bouton Power enfoncé pour lancer le processus de changement de couleur de la lumière.
- Tout en maintenant enfoncé le bouton d'alimentation, la couleur de la lumière passe par les trois options possibles.
- Relâcher la touche une fois la couleur de lumière souhaitée obtenue. La barre lumineuse est maintenant réglée sur cette couleur.

RÉGLAGES DE LA COULEUR ET DE LA LUMINOSITÉ

COULEUR	TEMPÉRA-TURE DE COULEUR	ÉLE-VÉE	BAS
Mélanger	4 500 K	600 lm	240 lm
Blanc doux (lumière chaude)	3 000 K	300 lm	120 lm
Lumière du jour (lumière froide)	6 000 K	300 lm	120 lm

RÉINITIALISER LA BARRE LUMINEUSE

- Pour réinitialiser la barre lumineuse aux réglages d'usine, maintenir le bouton Power (alimentation) enfoncé lorsque la lumière est éteinte. Le voyant à DEL situé sur le côté clignote trois fois.
- Relâcher le bouton Power après les trois clignotements et le réglage d'usine sera rétabli.
- Le réglage d'usine inclut une température de couleur de 4 500 K correspondant au mode de couleur « Blend ».

INSTRUCTIONS D'INSTALLATION

DÉBALLAGE DE LA BARRE LUMINEUSE

1. Retirer le contenu; vérifier la présence de tous les composants de la section « PIÈCES DE LA BARRE LUMINEUSE ».
2. Mettre aux rebuts ou recycler tous les matériaux d'emballage.

RETIRER LA BARRE LUMINEUSE DE L'UMB

Retirer la barre lumineuse de l'UMB

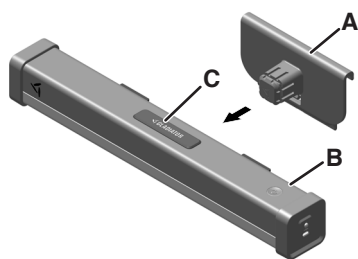

- A. Support de montage universel (UMB)
B. Barre lumineuse
C. Bouton-poussoir

- Appuyer sur le bouton-poussoir et tirer l'UMB vers l'extérieur.

REMARQUE : La barre lumineuse peut être fixée de trois façons :

1. Support de montage universel pour les profilés GearTrack® ou les panneaux GearWall®.
2. Support de montage universel directement sur le mur.
3. Utilisation des aimants de montage arrière sur une surface en acier.

OUTILS REQUIS

REMARQUE : Aucun outil n'est nécessaire pour l'utilisation des profilés GearTrack® ou des panneaux GearWall® Gladiator®.

INSTALLATION DU SUPPORT DE MONTAGE UNIVERSEL (UMB) AUX PROFILÉS GEARTRACK® OU PANNEAUX GEARWALL®

REMARQUE : Les profilés GearTrack® et les panneaux GearWall® Gladiator® sont vendus séparément. Pour l'installation des profilés GearTrack® et des panneaux GearWall® Gladiator® sur un mur, se référer au « Manuel d'instructions » fourni avec les profilés GearTrack® et les panneaux GearWall® Gladiator®.

1. Aligner aux profilés GearTrack® ou panneaux GearWall®

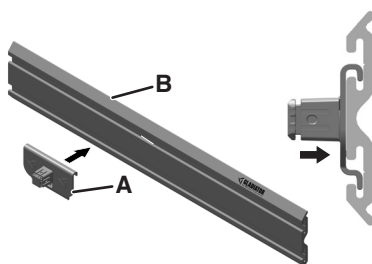

- A. Support de montage universel (UMB)
B. Profilés GearTrack® ou panneaux GearWall®

- Aligner le crochet de l'UMB dans les fentes.

2. Glisser sur les profilés GearTrack® ou panneaux GearWall®

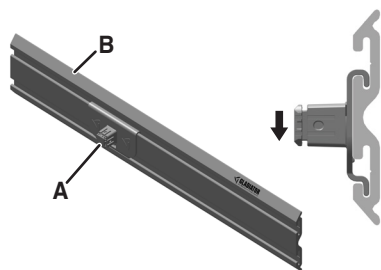

- A. Support de montage universel (UMB)
B. Profilés GearTrack® ou panneaux GearWall®

- Faire glisser l'UMB dans les fentes jusqu'à ce qu'il s'enclenche.

REMARQUE : La languette inférieure du support de montage universel doit se trouver au-dessus du bord inférieur de la bande centrale.

INSTALLATION DE L'UMB DIRECTEMENT AU MUR

OUTILS REQUIS

Rassembler les outils nécessaires avant de commencer l'installation.

- Tournevis à tête cruciforme no 2 (non inclus)
- Vis à tête cruciforme no 8 avec chevilles d'ancrage filetées (non incluses)
- Niveau (non inclus)
- Ruban à mesurer (non inclus)

1. Marquer le mur

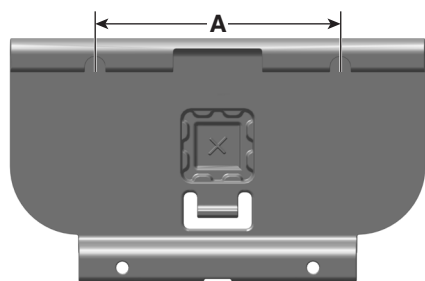

A. 5 po

1. Marquer le mur.
2. Mesurer 5 po horizontalement et placer une autre marque.
3. Placer les vis dans le mur à l'endroit où se trouvent les marques, en les laissant suffisamment à l'extérieur pour pouvoir accrocher l'UMB.

REMARQUE : S'assurer d'utiliser un niveau pour obtenir les meilleurs résultats.

2. Fixer l'UMB au mur

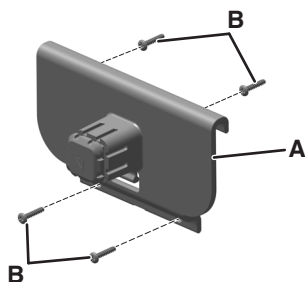

A. Support de montage universel (UMB)
B. Vis

REMARQUE : Il est recommandé d'utiliser des chevilles filetées pour le montage sur des cloisons sèches.

1. Placer l'UMB sur les deux vis supérieures.
2. Placer les vis dans les deux trous restants.

FIXER LA BARRE LUMINEUSE À L'UMB

Fixer la barre lumineuse à l'UMB

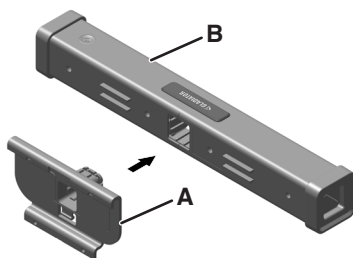

A. Support de montage universel (UMB)
B. Barre lumineuse

1. Insérer l'UMB dans la barre lumineuse comme indiqué.

IMPORTANT : S'assurer que les profilés et les rainures sont alignés.

2. Appuyer fermement jusqu'à ce que la barre lumineuse s'enclenche.

MONTER LA BARRE LUMINEUSE SUR UNE SURFACE EN ACIER

Placer les aimants contre la surface en acier

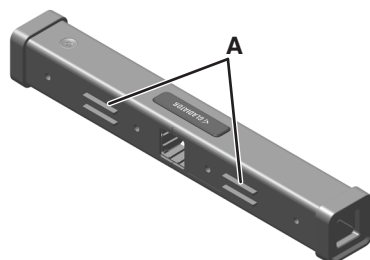



A. Aimants de montage arrière

- Placer les aimants de montage arrière contre la surface en acier.

REMARQUE : Il est recommandé d'utiliser une surface en acier d'au moins 0,5 mm d'épaisseur.

OPTIONS DE MONTAGE

AVEC DES PROFILÉS GEARTRACK® OU PANNEAUX GEARWALL® DE GLADIATOR®

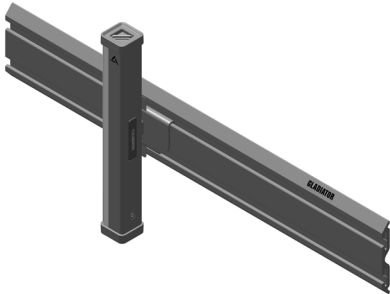
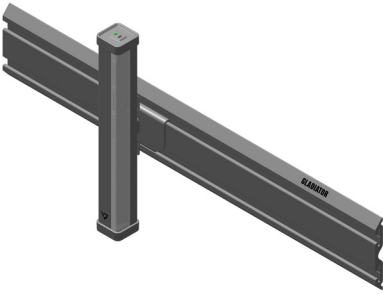
Horizontal vers le bas	Horizontal vers le haut
	
Vertical vers la gauche	Vertical vers la droite
	

AVEC DES AIMANTS ORIENTÉS VERS L'ARRIÈRE

REMARQUE : Les aimants adhèrent à la plupart des surfaces métalliques plates.

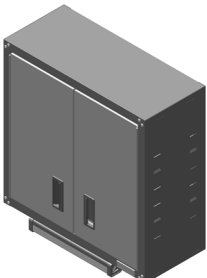
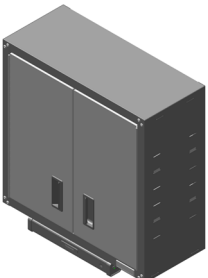
Fond d'une armoire vers l'extérieur	Fond d'une armoire vers l'intérieur
	

Surface plane de l'armoire vers le bas, vers le haut ou, à n'importe quel angle

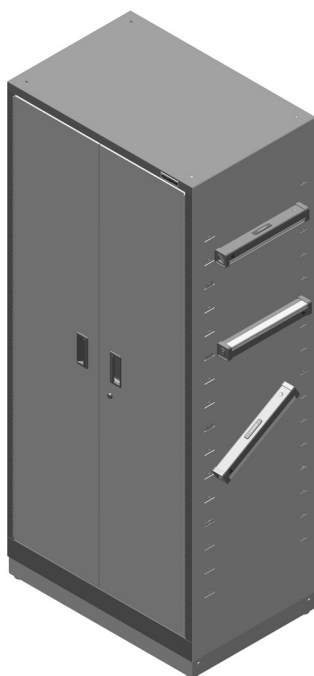

AVEC LE CROCHET DE SUSPENSION ESCAMOTABLE

Accrocher la barre lumineuse au crochet escamotable et la faire pivoter dans la direction souhaitée

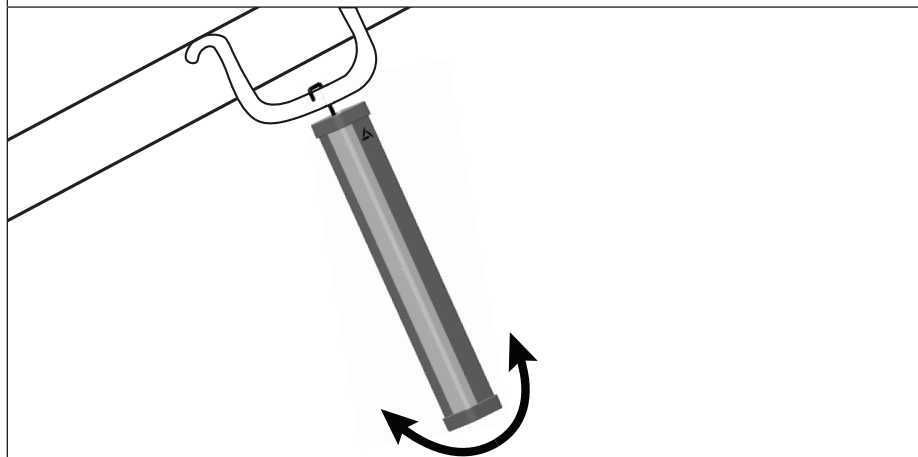

SPÉCIFICATIONS DU PRODUIT

CÂBLE DE CHARGE	
Longueur	4 pi, résistant à l'enchevêtrement
Type	USB-A vers USB-C
CHARGE	
Adaptateur de charge USB-A (non inclus)	5 V/2 A REMARQUE : Utiliser un adaptateur de charge USB ITE/Classe 2 homologué UL, évalué à 2,0 A ou plus pour de meilleures performances.
BATTERIES	
Batterie double	5200 mAh
Temps de charge (barre lumineuse éteinte)	Environ 3 heures REMARQUE : Le temps de charge est prolongé lorsque la barre lumineuse est utilisée.
Durée de fonctionnement (charge complète)	Environ 6 heures à intensité basse Environ 2 heures à intensité élevée (varie selon la couleur choisie)
BOÎTIER	
Protection contre les chutes	10 pi
TEMPÉRATURE	
Température de fonctionnement	4,44 °C à 37,8 °C (40 °F à 100 °F)
Température de rangement	0 °C à 60 °C (32 °F à 140 °F) REMARQUE : Il est préférable de ranger le produit dans un endroit frais, sec, et bien ventilé.

INSTRUCTIONS D'ENTRETIEN PAR L'UTILISATEUR

- Utiliser un savon à vaisselle doux pour nettoyer les surfaces.
- Essuyer avec un chiffon humide.
- Ne pas immerger dans l'eau.
- Ne pas utiliser de produits de nettoyage abrasifs.

DÉPANNAGE

PROBLÈME	SOLUTION
Si la barre lumineuse ne s'allume pas	Vérifier si la barre lumineuse est chargée. Charger la batterie lorsque le témoin d'état de la batterie est rouge ou lorsque la batterie est complètement déchargée.
Si la barre lumineuse ne se charge pas	Remplacer le câble de charge. Remplacer l'adaptateur USB.
Si le problème ne peut être résolu	Voir la section « Garantie ». Ne pas rapporter la barre lumineuse au détaillant. Les détaillants n'assurent aucun service après-vente.

ACCESSOIRES

Pour commander des accessoires, composer le **1 866 342-4089** et demander des informations sur les accessoires disponibles, contacter votre détaillant Gladiator® agréé ou visiter notre site Web au **www.gladiatorgarageworks.com**.

Au Canada, composer le **1 800 807-6777** ou visiter notre site Web au **www.gladiatorgarageworks.ca**.

GARANTIE

Pour des informations concernant la garantie :

Aux États-Unis, composer le **1 866 342-4089** ou visiter notre site Web au **www.gladiatorgarageworks.com**

Au Canada, composer le **1 800 807-6777** ou visiter notre site Web au **www.gladiatorgarageworks.ca**

Modelo

GAWU16LSPK - Grafito

ÍNDICE

Seguridad de la barra de luz	24
Cómo desechar productos que funcionan con baterías de iones de litio	25
Piezas para barras de luz	26
Características de la barra de luz	26
Instrucciones de funcionamiento	27
Cómo comenzar	27
Estado de la batería durante la carga	27
Estado de la batería cuando la barra de luz está encendida.....	27
Información sobre la carga rápida	27
Operación básica.....	27
Seleccionar el color de luz	27
Restablecer la barra de luz.....	27
Instrucciones de instalación	28
Desembale la barra de luz	28
Extracción de la barra de luz del soporte de montaje universal (UMB).....	28
Instalación del soporte de montaje universal (UMB) en los canales GearTrack® o los paneles GearWall®	28
Montaje del soporte de montaje universal (UMB) directamente en la pared	29
Fijación de la barra de luz al soporte de montaje universal (UMB)	29
Montaje de la barra de luz en una superficie de acero.....	29
Opciones de montaje	30
Cuando utilice canales Gladiator GearTrack® o paneles GearWall®	30
Cuando utilice imanes orientados hacia atrás	30
Cuando utilice el gancho colgante extraíble	31
Especificaciones del producto	32
Instrucciones de mantenimiento para el usuario	32
Solución de problemas	32
Accesorios	33
Garantía	33

SEGURIDAD DE LA BARRA DE LUZ

INSTRUCCIONES IMPORTANTES DE SEGURIDAD

ADVERTENCIA: Para la utilización de la barra de luz, es importante seguir en todo momento y observar las precauciones e instrucciones de seguridad que siguen:

- Lea todas las advertencias e instrucciones de seguridad. El incumplimiento de las advertencias e instrucciones puede provocar un incendio y/o lesiones graves.

ADVERTENCIA: Para reducir el riesgo de lesiones, no mire fijamente a la barra de luz en funcionamiento.

- Para evitar descargas eléctricas, no coloque la barra de luz, el adaptador de carga USB ni el cable de carga USB en agua u otro líquido.
- Este producto no está diseñado para ser usado por niños o personas con capacidad física, sensorial o mental disminuida o que tengan falta de experiencia o conocimiento. Se debe supervisar atentamente cuando se utilice la barra de luz cerca de niños. Supervise siempre a los niños para asegurarse de que no jueguen con la barra de luz.
- Desconecte y apague la barra de luz antes de limpiarla. Para desconectar el cable de carga, agarre el extremo del enchufe y tire de la barra de luz. Nunca tire del cable.
- No utilice un cable de extensión. Conecte el adaptador de carga USB directamente a un tomacorriente.
- No modifique ni intente reparar la barra de luz ni las baterías internas, excepto como se indica en las instrucciones de mantenimiento para el usuario.
- Utilice solo el cable de carga USB proporcionado. No intente cargar esta barra de luz con ningún adaptador de carga que no sea el adaptador de carga USB recomendado.
- No incinere este electrodoméstico incluso si está seriamente dañado. Las baterías pueden explotar en un incendio.
- No opere la barra de luz si está dañada o no funciona correctamente. Devuelva la barra de luz al centro de servicio autorizado más cercano para su revisión, reparación o reemplazo.
- No deje que el cable de carga cuelgue del borde de la mesa o del mostrador. Nunca deje la barra de luz sin supervisión mientras está en funcionamiento.
- Consulte la sección "Instrucciones de mantenimiento del usuario" para obtener instrucciones sobre cómo limpiar la barra de luz. Recargue solo con el adaptador de carga especificado por Gladiator.
- En condiciones abusivas, es posible que salga líquido de la batería; evitar el contacto. Si ocurre un contacto accidental, enjuague con agua. Si el líquido entra en contacto con los ojos, concurra a su médico. Es posible que el líquido expulsado de la batería provoque irritación o quemaduras.
- No utilice la barra de luz si está dañada o ha sido modificada. Las baterías dañadas o modificadas pueden mostrar un comportamiento impredecible que resulte en un incendio, explosión o riesgo de lesiones.
- No exponga la barra de luz al fuego o a temperaturas excesivas. La exposición al fuego o a una temperatura superior a 265 °F (130 °C) puede provocar una explosión.
- Siga todas las instrucciones y no cargue la barra de luz fuera del rango de temperatura especificado en las instrucciones. La carga incorrecta o a temperaturas fuera del rango especificado puede dañar la barra de luz y aumentar el riesgo de incendio.

GUARDE ESTAS INSTRUCCIONES

INSTRUCCIONES IMPORTANTES DE SEGURIDAD

- Utilice solo el adaptador de carga USB ITE/Clase 2 homologado por UL para cargar este dispositivo. El uso de cualquier adaptador de carga USB que no esté en la lista de UL puede crear un riesgo de incendio.
- El servicio de la barra de luces solo debe ser realizado por el fabricante o un proveedor de servicios autorizado, utilizando solo piezas de repuesto idénticas. Esto asegurará que se mantenga la seguridad del producto.
- No utilice la barra de luz en condiciones de lluvia o humedad. No exponer a la lluvia, almacenar en interiores.

GUARDE ESTAS INSTRUCCIONES

CÓMO DESECHAR PRODUCTOS QUE FUNCIONAN CON BATERÍAS DE IONES DE LITIO

Toujours jeter les appareils fonctionnant avec une batterie en respectant les réglementations fédérales, provinciales et locales. Contacter une entreprise de recyclage dans votre région pour connaître les emplacements de recyclage.



ADVERTENCIA: No incinere este producto aunque esté gravemente dañado. Las baterías pueden explotar en un incendio.

REQUISITOS DE USO

- Diseñada para usarse en un garaje.
- Utilícela en un lugar seco.

PIEZAS PARA BARRAS DE LUZ

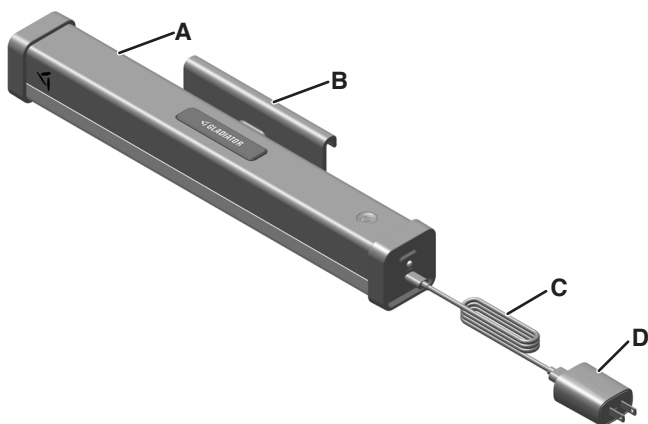

- A. Barra de luz
- B. Soporte de montaje universal (UMB)
- C. Cable de carga USB-A a USB-C
- D. Adaptador de carga USB-A (no incluido)

NOTA: Utilisez un adaptateur de charge USB ITE/Classe 2 homologué UL, évalué à 2,0 A ou plus pour de meilleures performances.

CARACTERÍSTICAS DE LA BARRA DE LUZ

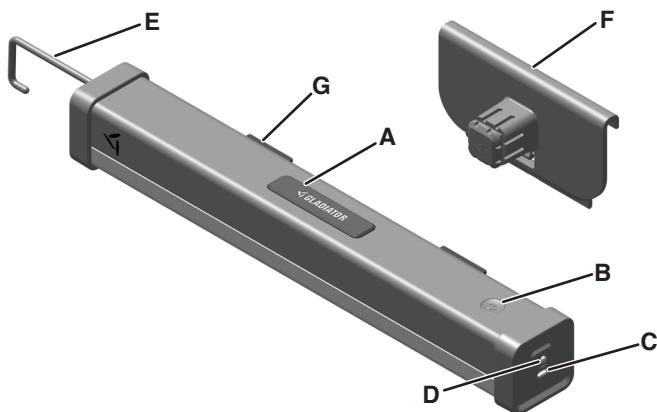

- A. Pulsador
- B. Botón de encendido
- C. Entrada de carga USB-C
- D. Luz LED indicadora de carga
- E. Gancho extraíble para colgar
- F. Soporte de montaje universal (UMB)
- G. Imanes de montaje traseros

INSTRUCCIONES DE FUNCIONAMIENTO

CÓMO COMENZAR

1. Retire y elimine adecuadamente todos los materiales de embalaje, si los hubiera.
2. Antes del primer uso, cargue la batería hasta que el indicador de estado sea de color verde constante.
3. Utilice el cable de carga USB incluido para cargar la barra de luz, junto con un adaptador de carga USB de clase 2 certificado (no incluido).
4. Cuando el cable de carga USB esté conectado, el estado del nivel de carga se indicará mediante la luz LED situada en el extremo de la barra de luz.

ESTADO DE LA BATERÍA DURANTE LA CARGA

LED	ESTADO DE LA BATERÍA
Verde constante	>90%
Verde parpadeante	30% - 90%
Amarillo parpadeante	15% - 30%
Rojo parpadeante	<15%

ESTADO DE LA BATERÍA CUANDO LA BARRA DE LUZ ESTÁ ENCENDIDA

LED	ESTADO DE LA BATERÍA
Verde	30% - 100%
Amarillo	15% - 30%
Rojo	<15%

INFORMACIÓN SOBRE LA CARGA RÁPIDA

En 10 minutos, la barra de luz se cargará rápidamente. La barra de luz permanecerá encendida durante un breve periodo de tiempo con una carga rápida.

IMPORTANTE: Asegúrese de cargar la batería cuando el indicador del estado de la batería está amarillo.

NOTA: La mejor práctica es guardar su barra de luz a temperatura ambiente.

OPERACIÓN BÁSICA

- Presione el botón Power para encender la barra de luz. Se encenderá en el nivel más brillante del color de luz ajustado previamente (consulte la sección "SELECCIONAR EL COLOR DE LUZ").
- Presione el botón Power una segunda vez para atenuar la luz.
- Presione el botón Power una tercera vez para apagar la barra de luz.

SELECCIONAR EL COLOR DE LUZ

- Con la barra de luz encendida, mantenga presionado el botón Power para iniciar el proceso de cambio de color de la luz.
- Mientras mantiene presionado el botón Power, el color de la luz irá pasando por las tres opciones disponibles.
- Suelte el botón cuando aparezca el color de luz deseado. La barra de luz se ajusta ahora a ese color.

AJUSTES DE COLOR Y BRILLO

COLOR	TEMP DE COLOR	ALTA	BAJA
Mezcla	4500 K	600 lm	240 lm
Blanco suave (luz cálida)	3000 K	300 lm	120 lm
Luz diurna (luz fría)	6000 K	300 lm	120 lm

RESTABLECER LA BARRA DE LUZ

- Para restablecer la barra de luz a los ajustes de fábrica, mantenga oprimido el botón de encendido mientras la luz está apagada. La luz LED del costado parpadeará tres veces.
- Suelte el botón Power después de tres parpadeos y se restablecerán los ajustes de fábrica.
- El ajuste de fábrica incluye una temperatura de color de 4500 K en modo de color "Blend".

INSTRUCCIONES DE INSTALACIÓN

DESEMBALE LA BARRA DE LUZ

1. Retire y verifique el contenido como se muestra en "PIEZAS DE LA BARRA DE LUZ".
2. Deseche o recicle todos los materiales de embalaje.

EXTRACCIÓN DE LA BARRA DE LUZ DEL UMB

Retire la barra de luz del UMB

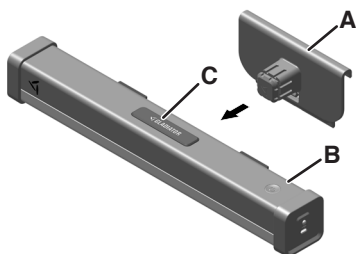

- A. Soporte de montaje universal (UMB)
- B. Barra de luz
- C. Pulsador

- Presione hacia abajo el botón pulsador y tire del UMB en línea recta hacia fuera.

NOTA: La barra de luz puede fijarse de tres maneras:

1. Soporte de montaje universal a canales GearTrack® o paneles GearWall®.
2. Soporte de montaje universal directo a la pared.
3. Uso de imanes de montaje traseros en una superficie de acero.

HERRAMIENTAS REQUERIDAS

NOTA: No se necesitan herramientas si se utilizan canales Gladiator® GearTrack® o paneles GearWall®.

INSTALACIÓN DEL SOPORTE DE MONTAJE UNIVERSAL (UMB) EN LOS CANALES GEARTRACK® O LOS PANELES GEARWALL®

NOTA: Los canales Gladiator® GearTrack® y los paneles GearWall® se venden por separado. Para la instalación de los canales Gladiator® GearTrack® y los paneles GearWall® en una pared, consulte el "Manual de instrucciones" incluido con los canales Gladiator® GearTrack® y los paneles GearWall®.

1. Alinear con los canales GearTrack® o paneles GearWall®

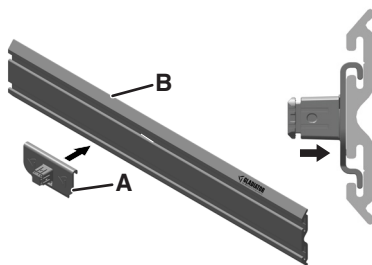

- A. Soporte de montaje universal (UMB)
- B. Canales GearTrack® o paneles GearWall®

- Alinee el gancho del UMB en las ranuras.

2. Deslizar sobre los canales GearTrack® o paneles GearWall®

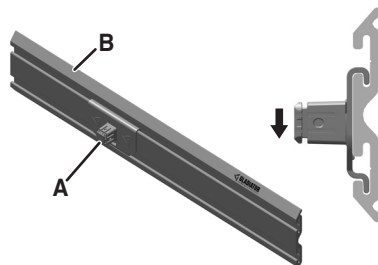

- A. Soporte de montaje universal (UMB)
- B. Canales GearTrack® o paneles GearWall®

- Deslice el UMB hacia abajo en las ranuras hasta que encaje en su sitio.

NOTA: La lengüeta inferior del soporte de montaje universal quedará sobre el borde inferior de la tira central.

MONTAJE DEL UMB DIRECTAMENTE EN LA PARED

HERRAMIENTAS REQUERIDAS

Reúna las herramientas necesarias antes de comenzar la instalación.

- Destornillador de cabeza Phillips n.º 2 (no incluido)
- Tornillos de cabeza Phillips del n.º 8 con anclajes roscados para tabiquería seca (no incluidos)
- Nivel (no incluido)
- Cinta métrica (no incluida)

1. Coloque la marca en la pared

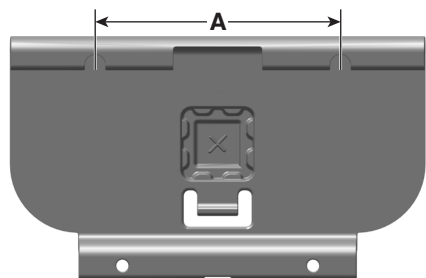

A. 5 pulgadas

1. Haga una marca en la pared.
2. Mida 5 pulgadas horizontalmente y coloque otra marca.
3. Coloque los tornillos en la pared donde están las marcas, dejándolos fuera lo suficiente para colgar el UMB.

NOTA: Asegúrese de utilizar un nivel para obtener los mejores resultados.

2. Fije el UMB a la pared

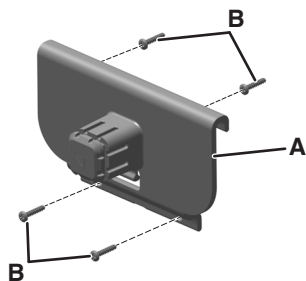

A. Soporte de montaje universal (UMB)
B. Tornillos

NOTA: Se recomienda utilizar anclajes roscados para el montaje en paneles de yeso.

1. Coloque el UMB sobre los dos tornillos superiores.
2. Coloque los tornillos en los dos orificios restantes.

FIJACIÓN DE LA BARRA DE LUZ AL UMB

Fije la barra de luz al UMB

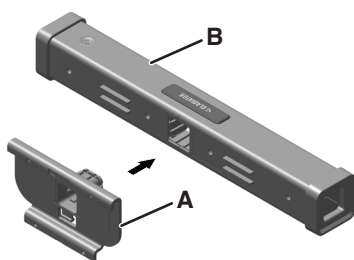

A. Soporte de montaje universal (UMB)
B. Barra de luz

1. Inserte el UMB en la barra de luz como se muestra.

IMPORTANTE: Asegúrese de que los raíles y las ranuras están alineados.

2. Presione firmemente hasta que la barra de luz encaje en su sitio.

MONTAJE DE LA BARRA DE LUZ EN UNA SUPERFICIE DE ACERO

Coloque los imanes contra la superficie de acero

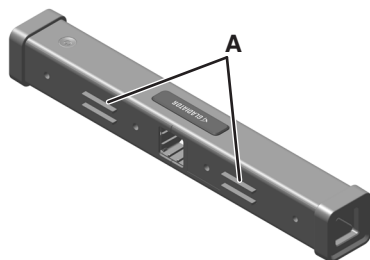



A. Imanes de montaje traseros

- Coloque los imanes de montaje traseros contra la superficie de acero.

NOTA: Se recomienda utilizar una superficie de acero de al menos 0,5 mm de grosor.

OPCIONES DE MONTAJE

CUANDO UTILICE CANALES GLADIATOR® GEARTRACK® O PANELES GEARWALL®

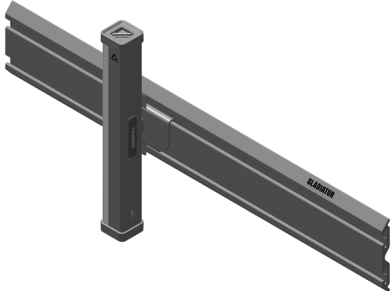
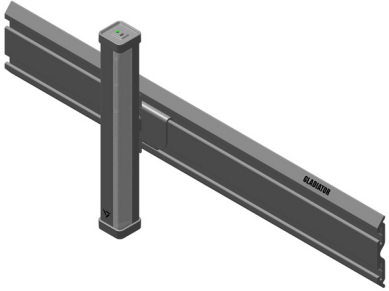
Horizontal abajo 	Horizontal arriba 
Vertical izquierda 	Vertical derecha 

CUANDO UTILICE IMANES ORIENTADOS HACIA ATRÁS

NOTA: Los imanes se adhieren a la mayoría de superficies planas de acero.

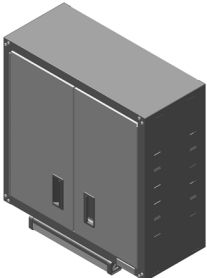
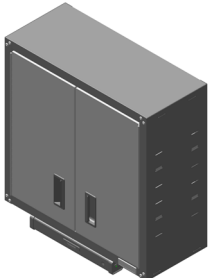
Fondo de un armario hacia afuera 	Fondo de un armario hacia dentro 
--	--

Superficie plana del armario hacia abajo, hacia arriba o en cualquier ángulo

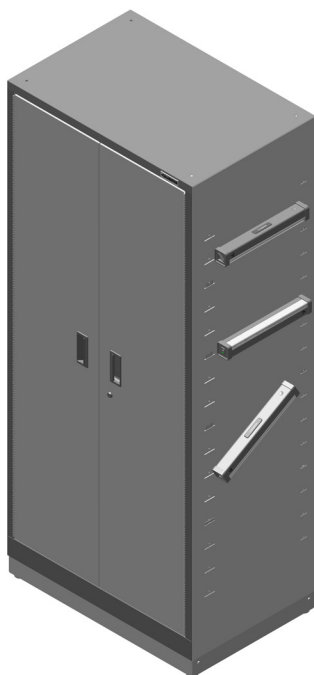

CUANDO UTILICE EL GANCHO COLGANTE EXTRAÍBLE

Cuelgue la barra de luz del gancho colgante extraíble y gírela en la dirección deseada

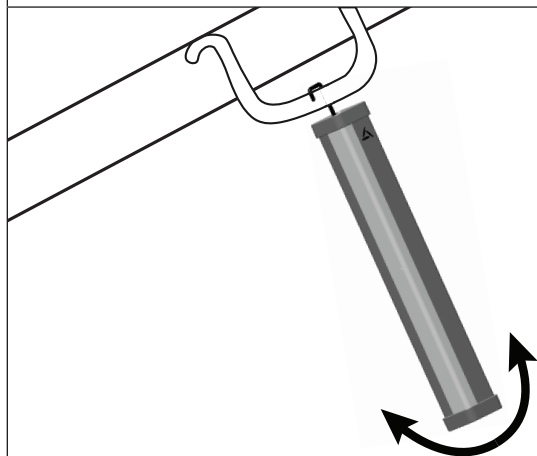

ESPECIFICACIONES DEL PRODUCTO

CABLE DE CARGA	
Longitud	4 pies, resistente a dobleces y enredos
Tipo	USB-A a USB-C
CARGA	
Adaptador de carga USB-A (no incluido)	5 V/2 A NOTA: Utilisez un adaptateur de charge USB ITE/Classe 2 homologué UL, évalué à 2,0 A ou plus pour de meilleures performances.
BATERÍAS	
Batería doble	5200 mAh
Tiempo de carga (barra de luz apagada)	Aprox. 3 horas NOTA: El tiempo de carga se prolonga cuando la barra de luz está en uso.
Tiempo de funcionamiento (carga completa)	Aprox. 6 horas a potencia baja Aprox. 2 horas a potencia alta (varía con la selección de color)
CARCASA	
Protección contra caídas	10 pies
TEMPERATURA	
Temperatura de funcionamiento	40°F a 100°F (4,44°C a 37,8°C)
Temperatura de almacenamiento	32°F a 140°F (0°C a 60°C) NOTA: Es mejor guardarla en un lugar fresco, seco, y bien ventilado.

INSTRUCCIONES DE MANTENIMIENTO PARA EL USUARIO

- Utilice jabón suave para vajilla para limpiar las superficies.
- Límpiela con un paño húmedo.
- No lo sumerja en el agua.
- No use productos de limpieza abrasivos.

SOLUCIÓN DE PROBLEMAS

PROBLEMA	SOLUCIÓN
Si la barra de luz no se enciende	Compruebe si la barra de luz está cargada. Cargue la batería cuando el indicador del estado de la batería esté en rojo o cuando la batería esté agotada por completo.
Si la barra de luz no se carga	Sustituya el cable de carga. Sustituya el adaptador USB.
Si no se puede solucionar el problema	Consulte la sección "Garantía". No devuelva la barra de luz al vendedor. Las tiendas no proveen servicio técnico.

ACCESORIOS

Para pedir accesorios, llame al **1-866-342-4089** y pregunte por los accesorios disponibles, póngase en contacto con su distribuidor autorizado de Gladiator® o visite nuestro sitio web en **www.gladiatorgarageworks.com**.

En Canadá, llame al **1-800-807-6777** o visite nuestro sitio web en **www.gladiatorgarageworks.ca**

GARANTÍA

Para obtener información sobre la garantía:

En EE. UU., llame al **1-866-342-4089** o visite nuestro sitio web en **www.gladiatorgarageworks.com**

En Canadá, llame al **1-800-807-6777** o visite nuestro sitio web en **www.gladiatorgarageworks.ca**